

OPCIÓN A
EJERCICIO 2º: SISTEMA CÓNICO

Definido el sistema cónico por la línea de tierra L.T., la línea de horizonte L.H., el punto principal P y el abatimiento sobre el plano del cuadro del punto de vista (V), se pide:
Dibujar, a escala 1:1, la perspectiva cónica del sólido dado por sus proyecciones a escala 1:2, según el método de representación del primer diedro de proyección, sabiendo que se encuentra apoyado en el plano geométral en la posición indicada por el abatimiento de su planta sobre el plano del cuadro.

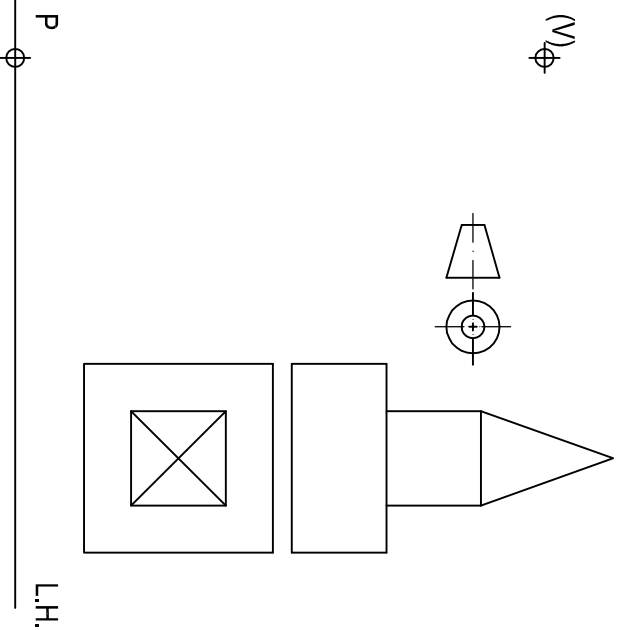

L.T.

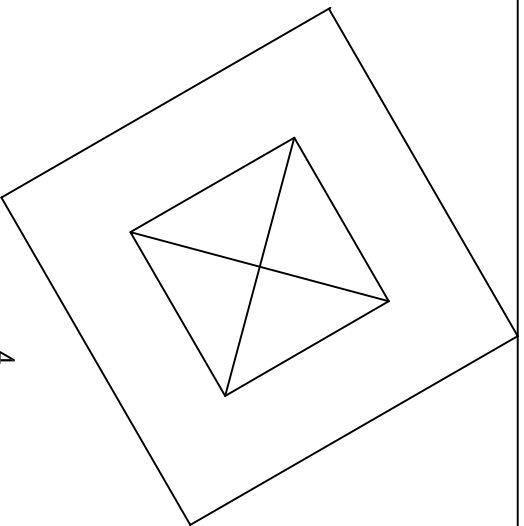

4

Puntuación:
Prisma inferior 1,0 puntos
Prisma intermedio 1,0 puntos
Pirámide 1,0 puntos
Puntuación máxima 3,0 puntos



UNIVERSIDADES DE ANDALUCÍA
PRUEBA DE ACCESO A LA UNIVERSIDAD
CURSO 2013 - 2014

DIBUJO TÉCNICO II

Nº de Orden _____ APELLIDOS Y NOMBRE: _____ Código de identificación _____
D.N.I.: _____ Centro: _____
Sede nº: _____ de la Universidad de _____
(a cumplimentar por el alumno)

Fecha: En _____ a _____ de _____ de 2014
(a cumplimentar por el alumno)

OPCIÓN A

Nº de Orden	CALIFICACIÓN	DOBLE CORRECCIÓN		RECLAMACIÓN		Código de identificación
		2ª NOTA	3ª NOTA	CALIFICACIÓN	2ª NOTA	
(a cumplimentar tribunal)						
CORRECTOR						(a cumplimentar por el alumno)

Instrucciones:

- Tiempo de duración de la prueba: 1 hora 30 minutos.
- El alumno elegirá y desarrollará en su totalidad una de las dos opciones. En ningún caso podrá combinar ambas opciones.
- Los problemas y ejercicios deben resolverse exclusivamente en los formatos facilitados, realizando cada uno de ellos en su correspondiente hoja.
- La puntuación total y las correspondientes a los distintos apartados, si los hubiere, están indicadas en cada uno de los respectivos problemas y ejercicios.
- La ejecución del dibujo se hará únicamente con lápiz de grafito, pudiéndose usar distintos grososres y durezas de minas.
- Para la realización de la prueba el alumno utilizará, como mínimo, el siguiente material de dibujo:
 - Lápices de grafito o portaminas.
 - Afilaminas.
 - Goma de borrar.
 - Escuadra y cartabón.
 - Regla graduada o escalímetro.
 - Compás.
- Además de los útiles mencionados, se permitirá el uso de plantillas, transportador de ángulos, un tablero tamaño A-3 con su correspondiente paralelógrafo y se permitirá el uso de calculadoras que no sean programables, gráficas ni con capacidad para almacenar o transmitir datos.

OPCIÓN A

PROBLEMA: SISTEMA DIÉDRICO

Dadas las proyecciones de las rectas R y S, y la proyección horizontal del segmento AB situado en el plano horizontal de proyección, se pide:

1. Dibujar las proyecciones del hexágono ABCDEF contenido en el plano horizontal de proyección. Elegir la solución de menor alejamiento.
2. Representar las proyecciones del prisma regular de base ABCDEF y altura 60 mm.
3. Determinar las trazas del plano P definido por R y S.
4. Trazar la sección producida por P en el prisma.
5. Obtener su verdadera magnitud.

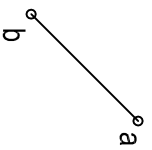
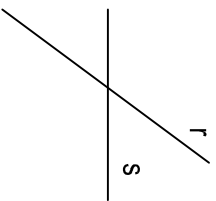
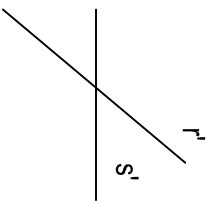

OPCIÓN A

EJERCICIO 1º: NORMALIZACIÓN

Dada la perspectiva isométrica de una pieza a escala 2:1, se pide:

1. Dibujar alzado, planta y perfil izquierdo a escala 5:2, según el método de representación del primer diedro de proyección.
2. Acotar las vistas según normas.

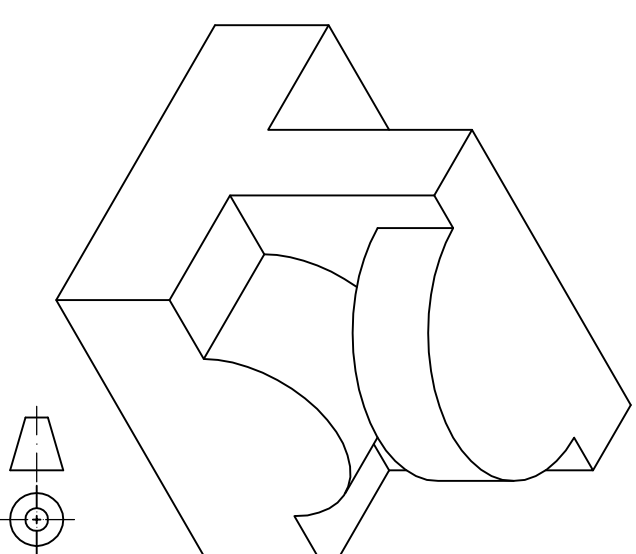

Puntuación:

Apartado 1	0,5 puntos
Apartado 2	1,0 puntos
Apartado 3	0,5 puntos
Apartado 4	1,0 puntos
Apartado 5	1,0 puntos
Puntuación máxima	4,0 puntos

2

Puntuación:

Aplicación escala	0,25 puntos
Aplicación coeficiente	1,50 puntos
Apartado 1	1,00 puntos
Apartado 2	1,00 puntos
Puntuación máxima	3,00 puntos

3

OPCIÓN B
EJERCICIO 2º: PERSPECTIVA CABALLERA

Dados alzado y perfil derecho de una pieza a escala 3:2, según el método de representación del primer diedro de proyección, se pide:
Dibujar su perspectiva caballera a escala 3:2, según los ejes dados y coeficiente de reducción 3/4.

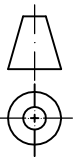
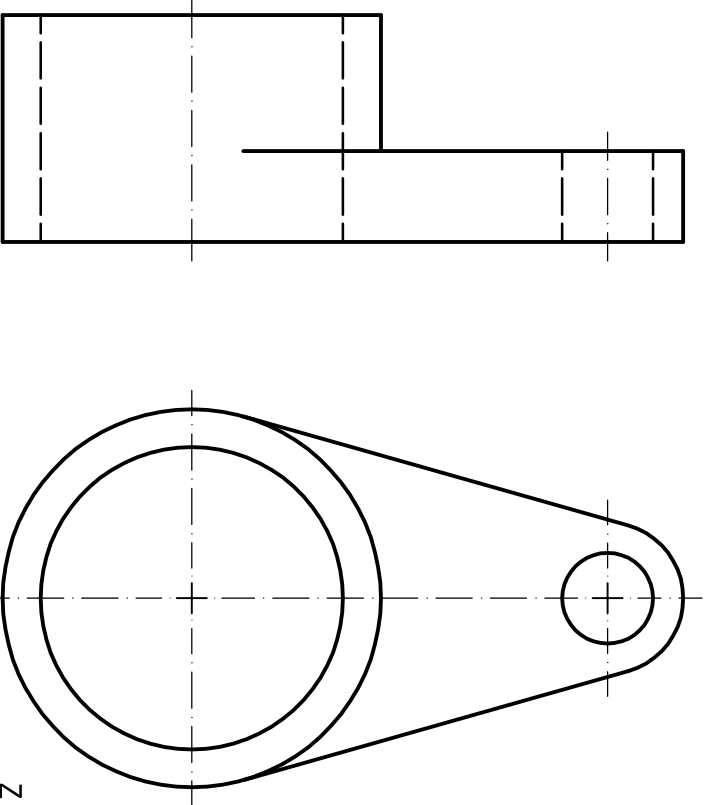

Puntuación:
Aplicación escala 0,25 puntos
Aplicación coeficiente 0,25 puntos
Perspectiva sólido anterior 1,25 puntos
Perspectiva sólido posterior 1,25 puntos
Puntuación máxima 3,00 puntos



UNIVERSIDADES DE ANDALUCÍA
PRUEBA DE ACCESO A LA UNIVERSIDAD
CURSO 2013 - 2014

DIBUJO TÉCNICO II

Nº de Orden _____ APELLIDOS Y NOMBRE: _____ Código de identificación _____
D.N.I.: _____ Centro: _____
Sede nº: _____ de la Universidad de _____
Fecha: En _____ a _____ de _____ de 2014
(a cumplimentar por el alumno)

Nº de Orden	CALIFICACIÓN	DOBLE CORRECCIÓN		RECLAMACIÓN		Código de identificación
		2ª NOTA	3ª NOTA	CALIFICACIÓN	2ª NOTA	
(a cumplimentar tribunal)						
CORRECTOR						(a cumplimentar por el alumno)

OPCIÓN B

Instrucciones:

- Tiempo de duración de la prueba: 1 hora 30 minutos.
- El alumno elegirá y desarrollará en su totalidad una de las dos opciones. En ningún caso podrá combinar ambas opciones.
- Los problemas y ejercicios deben resolverse exclusivamente en los formatos facilitados, realizando cada uno de ellos en su correspondiente hoja.
- La puntuación total y las correspondientes a los distintos apartados, si los hubiere, están indicadas en cada uno de los respectivos problemas y ejercicios.
- La ejecución del dibujo se hará únicamente con lápiz de grafito, pudiéndose usar distintos grosores y durezas de minas.
- Para la realización de la prueba el alumno utilizará, como mínimo, el siguiente material de dibujo:
 - Lápices de grafito o portaminas.
 - Afilaminas.
 - Goma de borrar.
 - Escuadra y cartabón.
 - Regla graduada o escalímetro.
 - Compás.
- Además de los útiles mencionados, se permitirá el uso de plantillas, transportador de ángulos, un tablero tamaño A-3 con su correspondiente paralelógrafo y se permitirá el uso de calculadoras que no sean programables, gráficas ni con capacidad para almacenar o transmitir datos.

OPCIÓN B
PROBLEMA: TRAZADO GEOMÉTRICO

Dibujar a escala 1:1 la figura acotada representada, a partir del punto A dado, determinando geoméricamente los centros de los arcos de enlaces; las rectas tangentes y los puntos de tangencia. Dejar constancia de las construcciones utilizadas.

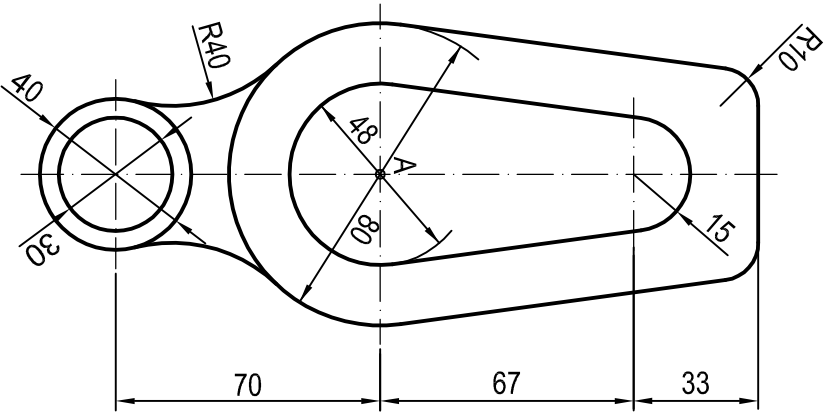

A

Puntuación:
 Determinación centros arcos 1,5 puntos
 Determinación rectas tangentes 0,5 puntos
 Determinación puntos tangencia 1,0 puntos
 Dibujo figura 1,0 puntos
Puntuación máxima 4,0 puntos

2

OPCIÓN B
EJERCICIO 1º: SISTEMA DIÉDRICO

Dadas las proyecciones del triángulo ABC, se pide:

1. Trazar el plano P que lo contiene.
2. Representar las proyecciones de su ortocentro O.
3. Dibujar las proyecciones y verdadera magnitud de la mínima distancia de O a la línea de tierra.
4. Determinar los ángulos que forma P con los planos de proyección.

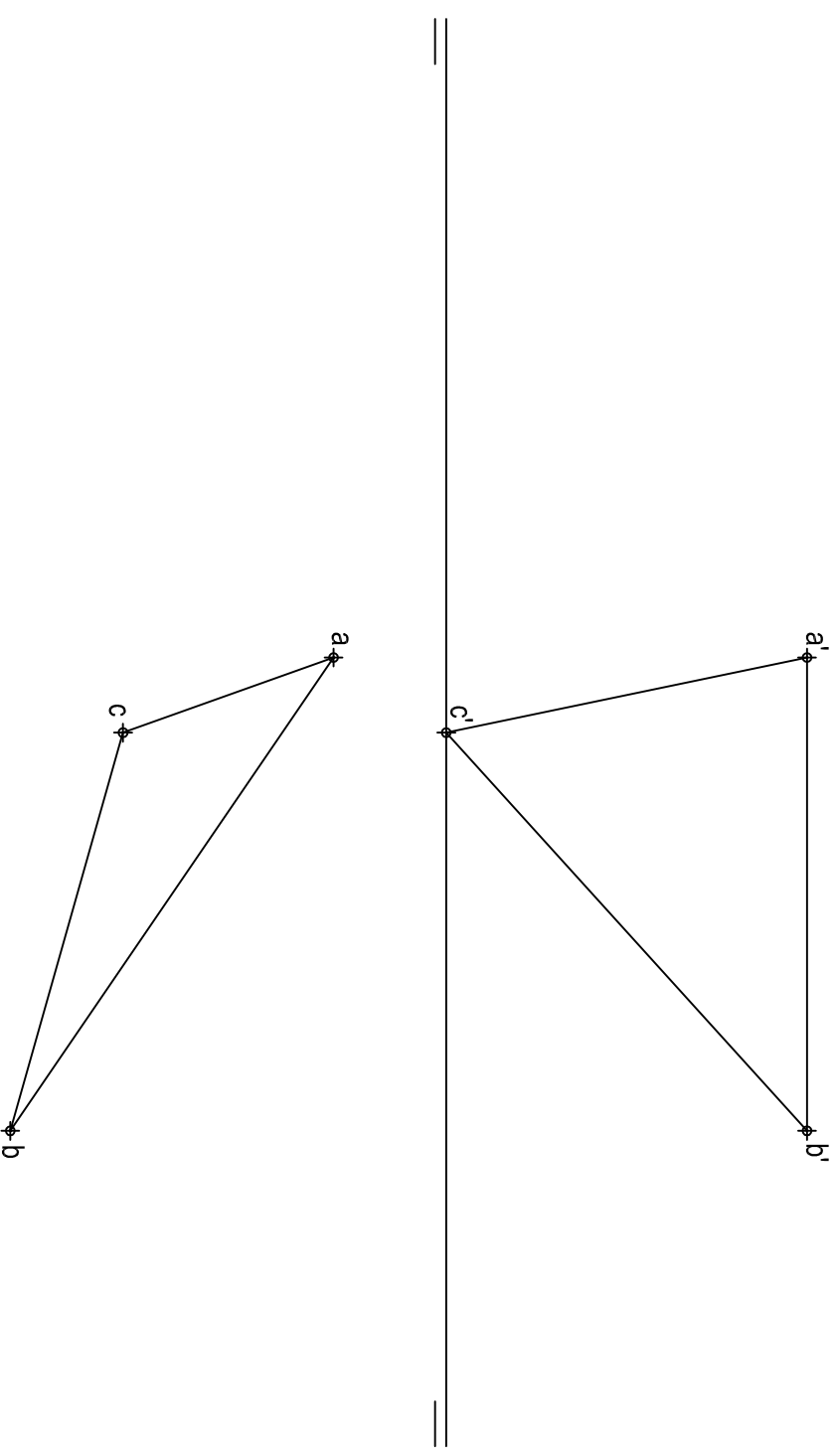

Puntuación:
 Apartado 1 0,5 puntos
 Apartado 2 1,0 puntos
 Apartado 3 1,0 puntos
 Apartado 4 0,5 puntos
Puntuación máxima 3,0 puntos

3